

# GRUPO A

## 1.- EJERCICIO DE DIÉDRICO.

Representa las proyecciones diédricas de un plano paralelo a las rectas  $r$  y  $s$  dadas, a una distancia de 30 mm.

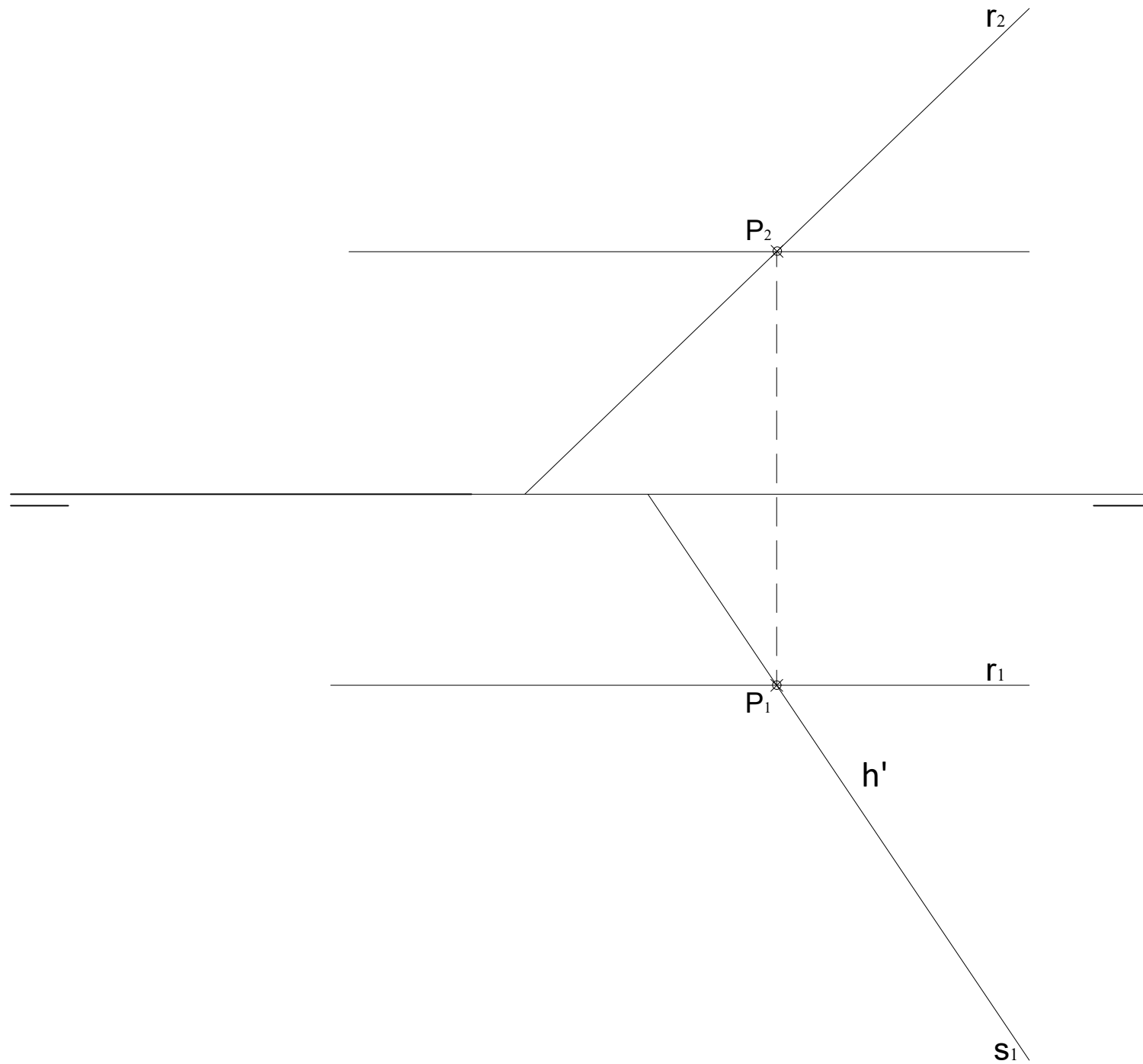

EVALUACIÓN DE BACHILLERATO  
PARA EL ACCESO A LA UNIVERSIDAD (EBAU)

FASE DE OPCIÓN  
CURSO 2019-2020

MATERIA: DIBUJO TÉCNICO II

(2)

Convocatoria:

EL ALUMNO DEBE ELEGIR Y DESARROLLAR, UNO DE LOS EJERCICIOS DEL **GRUPO A** ó DEL **GRUPO B**, ó del **GRUPO C** en el caso de la primera pregunta.

EL TIEMPO DE REALIZACIÓN DEL EXAMEN (90 minutos), COMENZARÁ A CONTAR A PARTIR QUE SE FINALICE CON LAS EXPLICACIONES PERTINENTES DE LOS EJERCICIOS

### CRITERIOS PARA LA CALIFICACIÓN:

- Solución correcta.
- Trazado del proceso constructivo a lápiz y el resultado final destacado.
- Representación de las aristas ocultas, correctamente aplicadas, en las proyecciones.
- Exposición clara y precisa de las operaciones gráficas básicas, aplicadas con todo rigor técnico, eliminando las líneas innecesarias que complicarían la representación final del resultado.
- La puntuación máxima para cada ejercicio, serán las siguientes:
  - 2.5 puntos el ejercicio nº 1.
  - 2.5 puntos el ejercicio nº 2.
  - 2.5 puntos el ejercicio nº 3.
  - 2.5 puntos el ejercicio nº 4.

# GRUPO B

## 1.- EJERCICIO DE DIÉDRICO.

Representa las proyecciones diédricas del **HEXAEDRO** o **CUBO** que tiene la cara **ABCD** apoyada en el plano  $\alpha$  dado, conocidas las proyecciones horizontales de los puntos **A** y **B**.

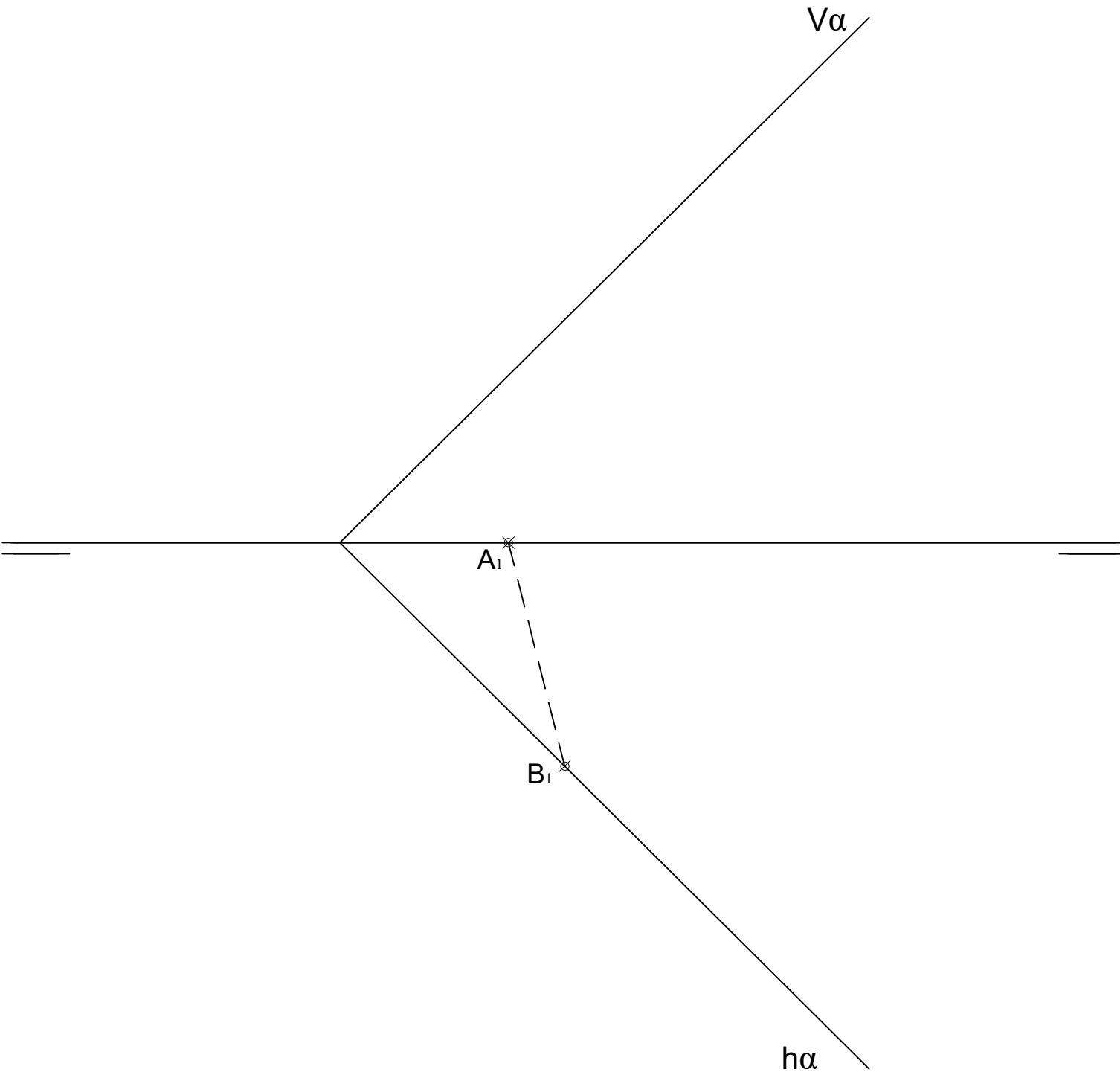

# GRUPO C

## 1.- EJERCICIO DE DIÉDRICO.

Representa las proyecciones del **TETRAEDRO** y la **Verdadera Magnitud** de la sección producida al mismo por el plano  $\alpha$ , sabiendo que está apoyado en el P.H., y conociendo la arista **AB** de la base.

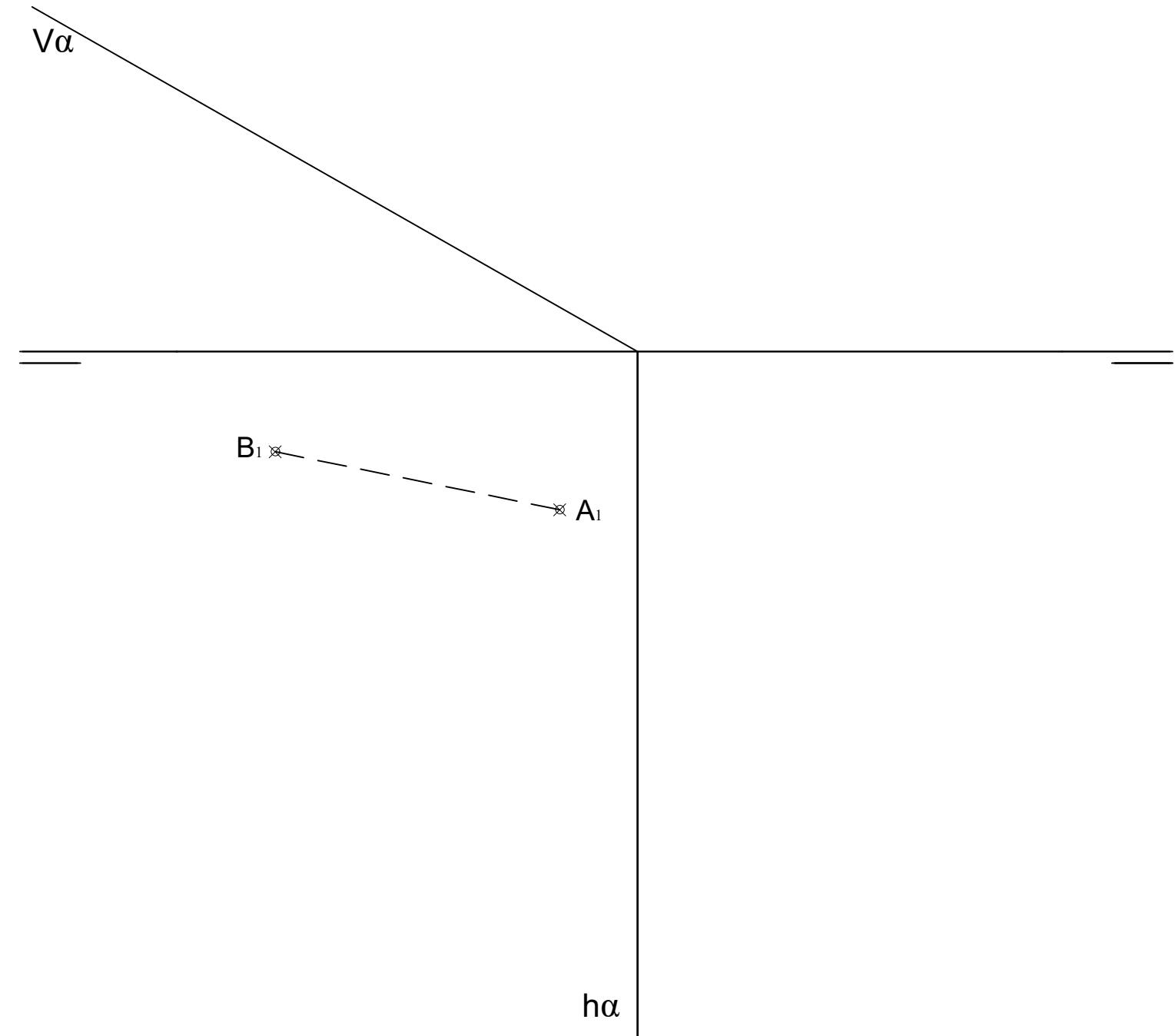

# GRUPO A

## 2.- EJERCICIO DE TANGENCIAS.

A partir de los puntos dados, dibuja el trazado de tangencias del siguiente croquis a escala 1:1. Indica los centros de los arcos y los puntos de tangencias de la solución. (cotas en mm.)

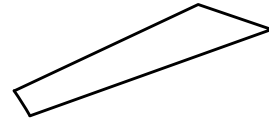
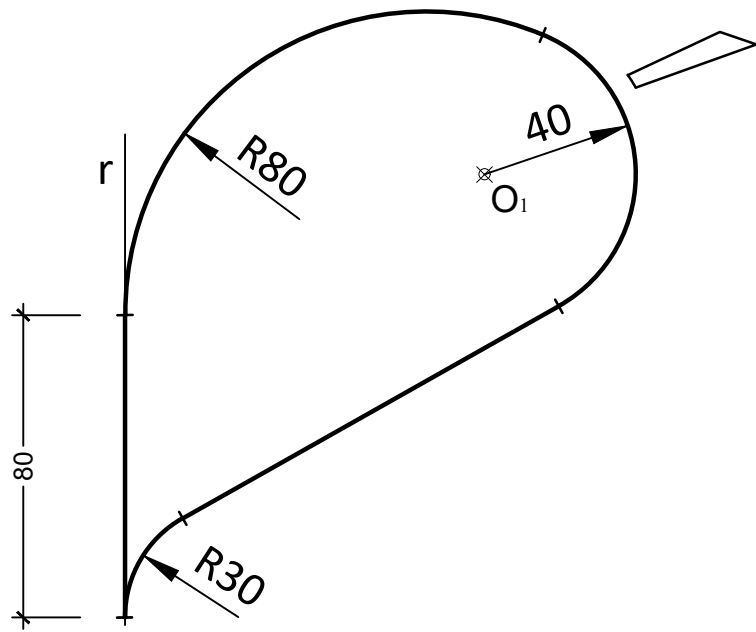

r

⊗ O<sub>1</sub>

# GRUPO B

## 2.- EJERCICIO DE TANGENCIAS.

A partir de los puntos dados, dibuja el trazado de tangencias del siguiente croquis a escala 1:1. Indica los centros de los arcos y los puntos de tangencias de la solución. (cotas en mm.)

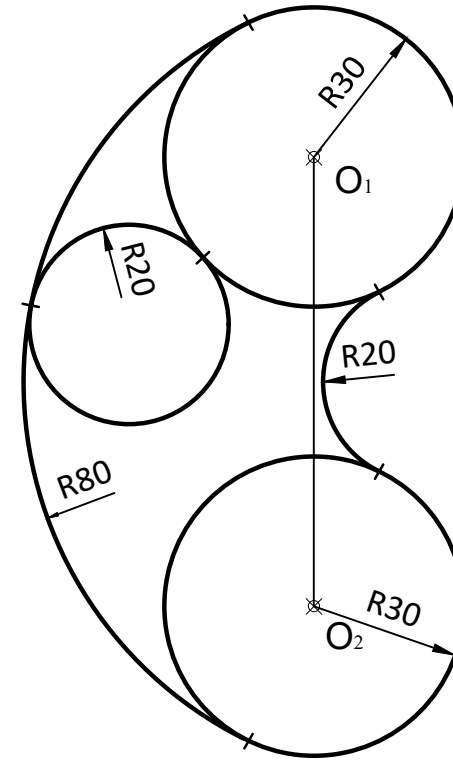

⊗ O<sub>1</sub>

⊗ O<sub>2</sub>

## GRUPO A

3.- EJERCICIO DE ISOMÉTRICO.  
Dadas las proyecciones de la figura,  
dibuja una perspectiva ISOMÉTRICA,  
sin aplicar coeficiente de reducción.  
(cotas en mm.)

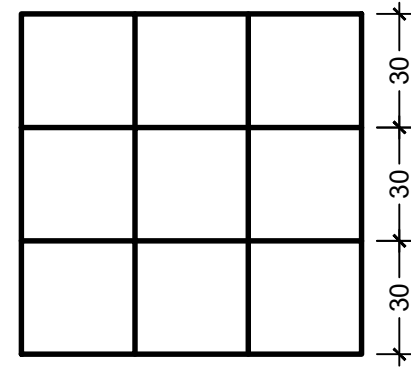
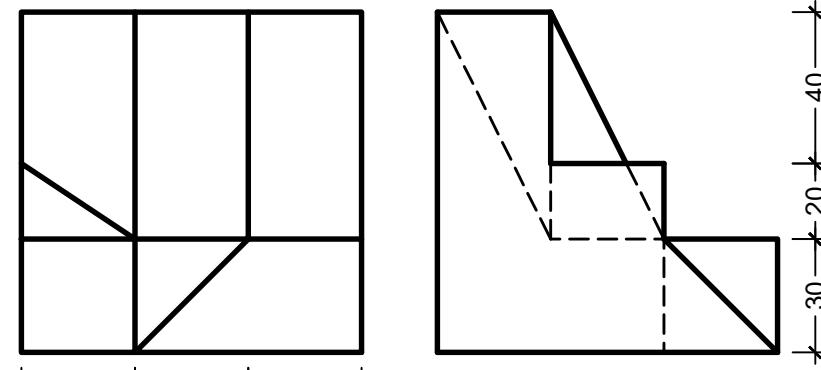

## GRUPO B

3.- EJERCICIO DE ISOMÉTRICO.  
Dadas las proyecciones de la figura,  
dibuja una perspectiva ISOMÉTRICA,  
sin aplicar coeficiente de reducción.  
(cotas en mm.)

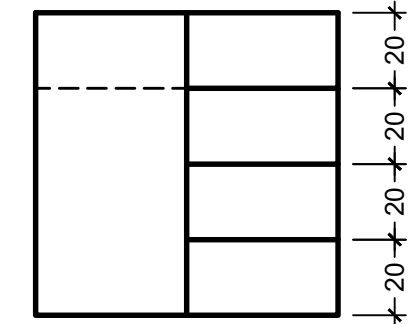
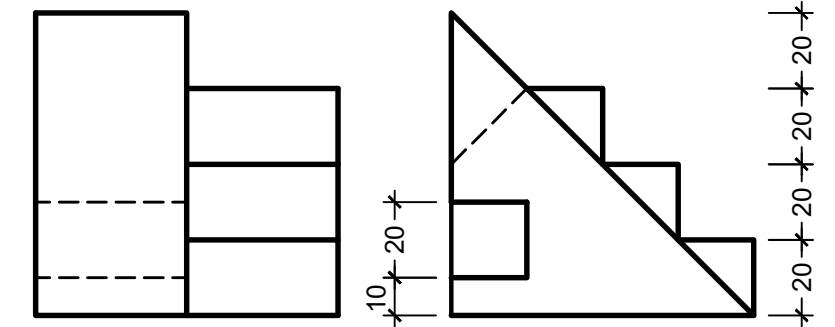

## GRUPO A

4.- EJERCICIO DE VISTAS.

Dibujar las vistas a mano alzada de la pieza dada y acotarlas.

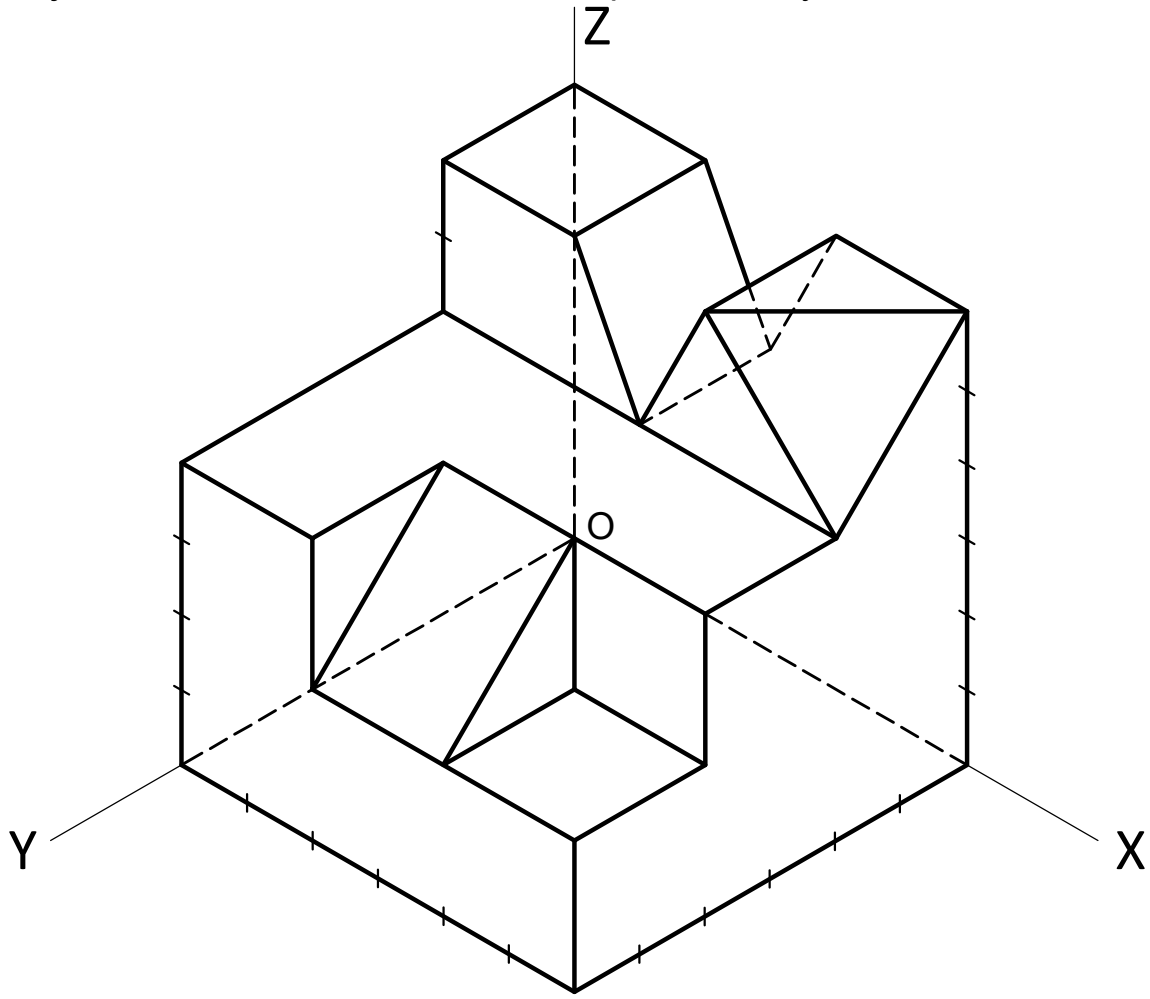

## GRUPO B

4.- EJERCICIO DE VISTAS.

Dibujar las vistas a mano alzada de la pieza dada y acotarlas.

